



Pedalpower GmbH
Pfarrstr. 115
10317 Berlin Deutschland
Tel. +49 (0) 30 551 532 70
Fax +49 (0) 30 551 532 72
www.pedalpower.de
post@pedalpower.de

PEDALPOWER

Lastenräder

Preisliste

Geometrie Referenz Listen

Verkaufs- und Lieferbedingungen

Händlerverzeichnis

Stand 01.02.2023.

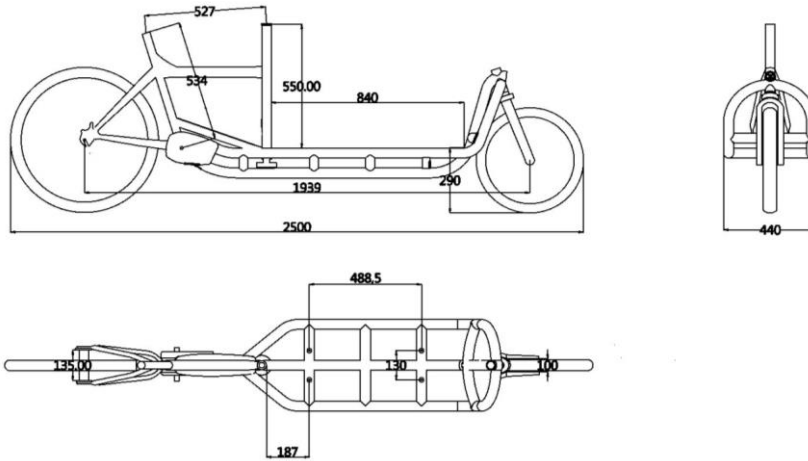

LONG HARRY

Artikel Nummer	Rahmenfarbe: schwarz matt	UHP
PL0033	LONG HARRY "Alfine" Shimano Alfine 8-Gang Nabenschaltung, hydraulische Scheibenbremsen	3.328
PL0046	LONG HARRY ENVEOLO Heavy-Duty-Nabe stufenlose Nabenschaltung, hydraulische Scheibenbremsen Bengal	3.561
PL0034	LONG HARRY "Alfine 11G" Shimano Alfine 11-Gang Nabenschaltung, hydraulische Scheibenbremsen Bengal	3.483
PL0035	LONG HARRY "Rohloff" Rohloff 14-Gang Nabe 68025, hydraulische Scheibenbremsen Bengal	4.005
PB006	Nachrüstung mit Brose Mittelmotor und 630 Wh Batterie	2.650
F2	Preis für die Fracht und Verpackung montierter Lastenräder innerhalb Deutschlands	209

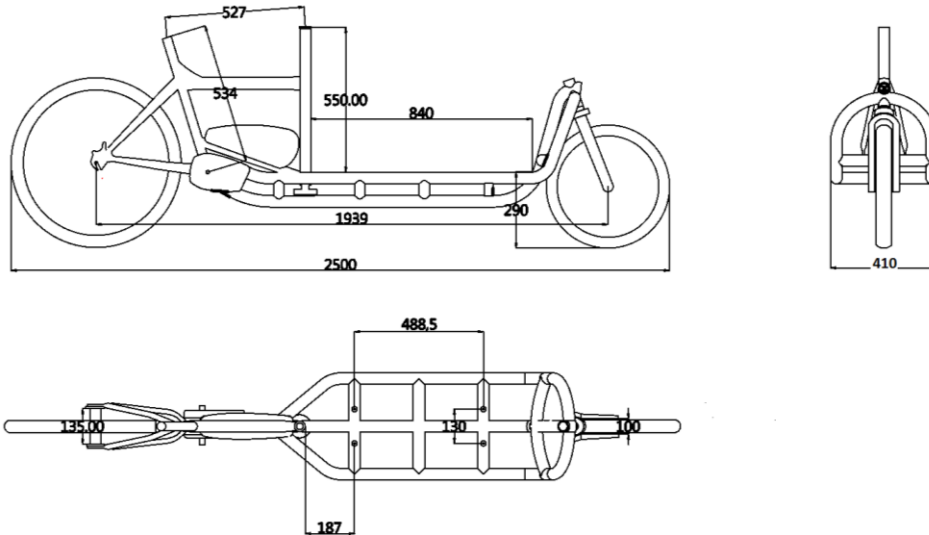

LONG e-HARRY Cargo

Artikel Nummer	Rahmenfarbe: schwarz matt	UHP
PL0071	LONG e-HARRY Cargo Brose Seillenkung, 630 Wh Akku, Shimano Alfine 8 Gang, Federgabel Spinner Grind, hydraulische Scheibenbremsen Bengal, Lichtanlage, Schutzbleche	5.621
PL0072	LONG e-HARRY Cargo Brose Seillenkung, 630Wh Akku, ENVELOLO Heavy-Duty-Nabe, Federgabel Spinner Grind, hydraulische Scheibenbremsen Bengal, Lichtanlage, Schutzbleche	5.789
PL0073	LONG e-HARRY Cargo Brose Seillenkung, 630 Wh Akku, Rohloff 14 Gang Nabe 68025T, Federgabel Spinner Grind, hydraulische Scheibenbremsen Bengal, Lichtanlage, Schutzbleche	6.428
F2	Preis für die Fracht und Verpackung montierter Lastenräder innerhalb Deutschlands	209

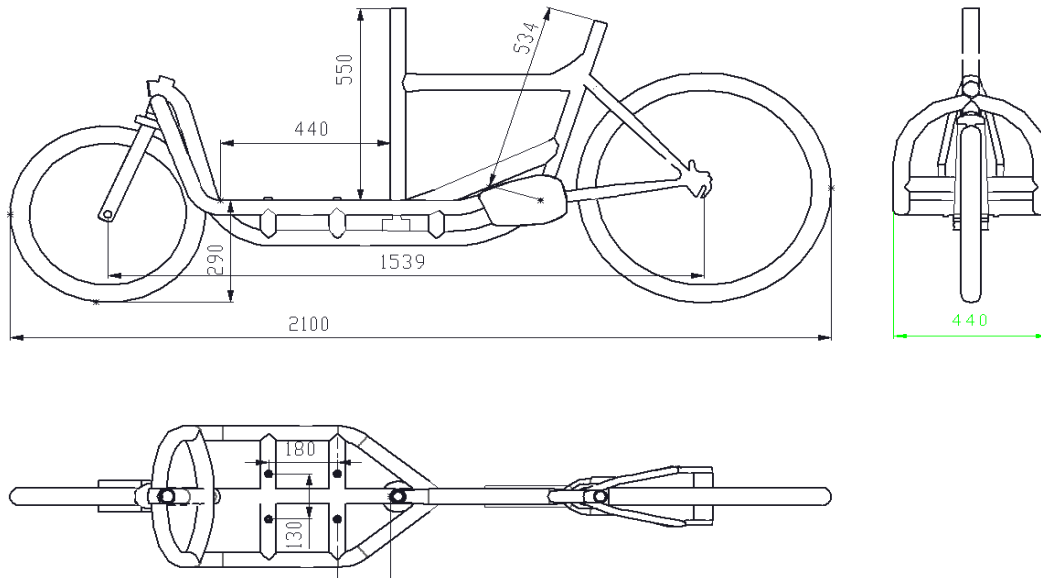

SHORT HARRY

Artikel Nummer	Rahmenfarbe: schwarz matt	UHP
PLS 0050	SHORT HARRY Rahmenset inkl. Federgabel Spinner Grind, Steuerung und Lager	2.585
PLS 0033	SHORT HARRY "Alfine" Shimano Alfine 8-Gang Nabenschaltung, hydraulische Scheibenbremsen	3.328
PLS 0046	SHORT HARRY ENVEOLO Heavy-Duty-Nabe stufenlose Nabenschaltung, hydraulische Scheibenbremsen Bengal	3.561
PLS 0034	SHORT HARRY "Alfine 11G" Shimano Alfine 11-Gang Nabenschaltung, hydraulische Scheibenbremsen Bengal	3.483
PLS 0035	SHORT HARRY "Rohloff" Rohloff 14-Gang Nabe 68025, hydraulische Scheibenbremsen Bengal	4.005
PB006	Nachrüstung mit Brose Mittelmotor und 630 Wh Batterie	2.650
F2	Preis für die Fracht und Verpackung montierter Lastenräder innerhalb Deutschlands	209

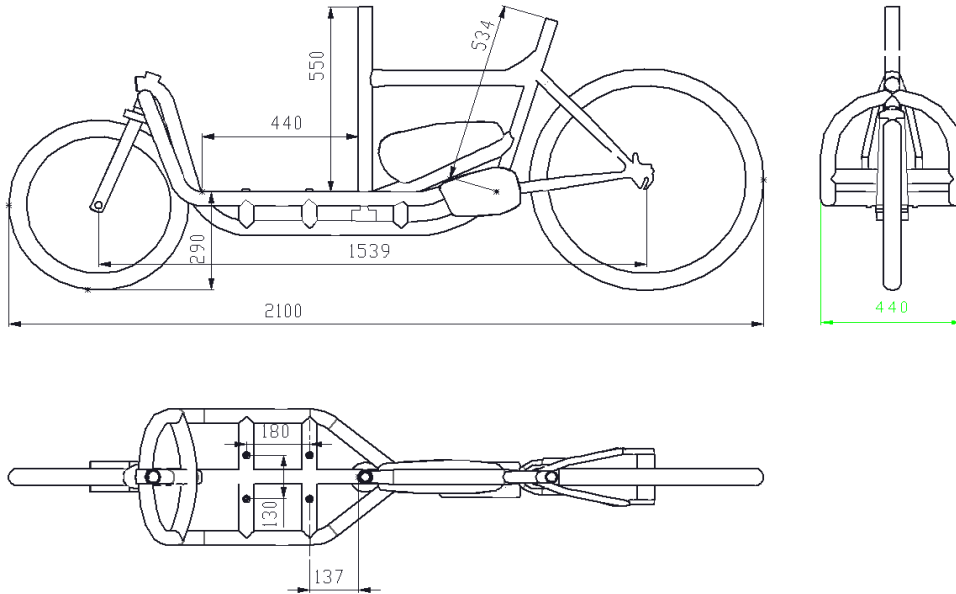

SHORT e-HARRY Cargo

Artikel Nummer	Rahmenfarbe: schwarz matt	UHP
PLS 0071	SHORT e-HARRY Cargo Brose Seillenkung, 630 Wh Akku, Shimano Alfine 8 Gang, Federgabel Spinner Grind, hydraulische Scheibenbremsen Bengal, Lichtanlage, Schutzbleche	5.621
PLS0072	SHORT e-HARRY Cargo Brose Seillenkung, 630 Wh Akku, ENVEOLO Heavy-Duty-Nabe, Federgabel Spinner Grind, hydraulische Scheibenbremsen Bengal, Lichtanlage, Schutzbleche	5.789
PLS 0073	SHORT e-HARRY Cargo Brose Seillenkung, 630 Wh Akku, Rohloff 14 Gang Nabe 68025T, Federgabel Spinner Grind, hydraulische Scheibenbremsen Bengal, Lichtanlage, Schutzbleche	6.428
F2	Preis für die Fracht und Verpackung montierter Lastenräder innerhalb Deutschlands	209

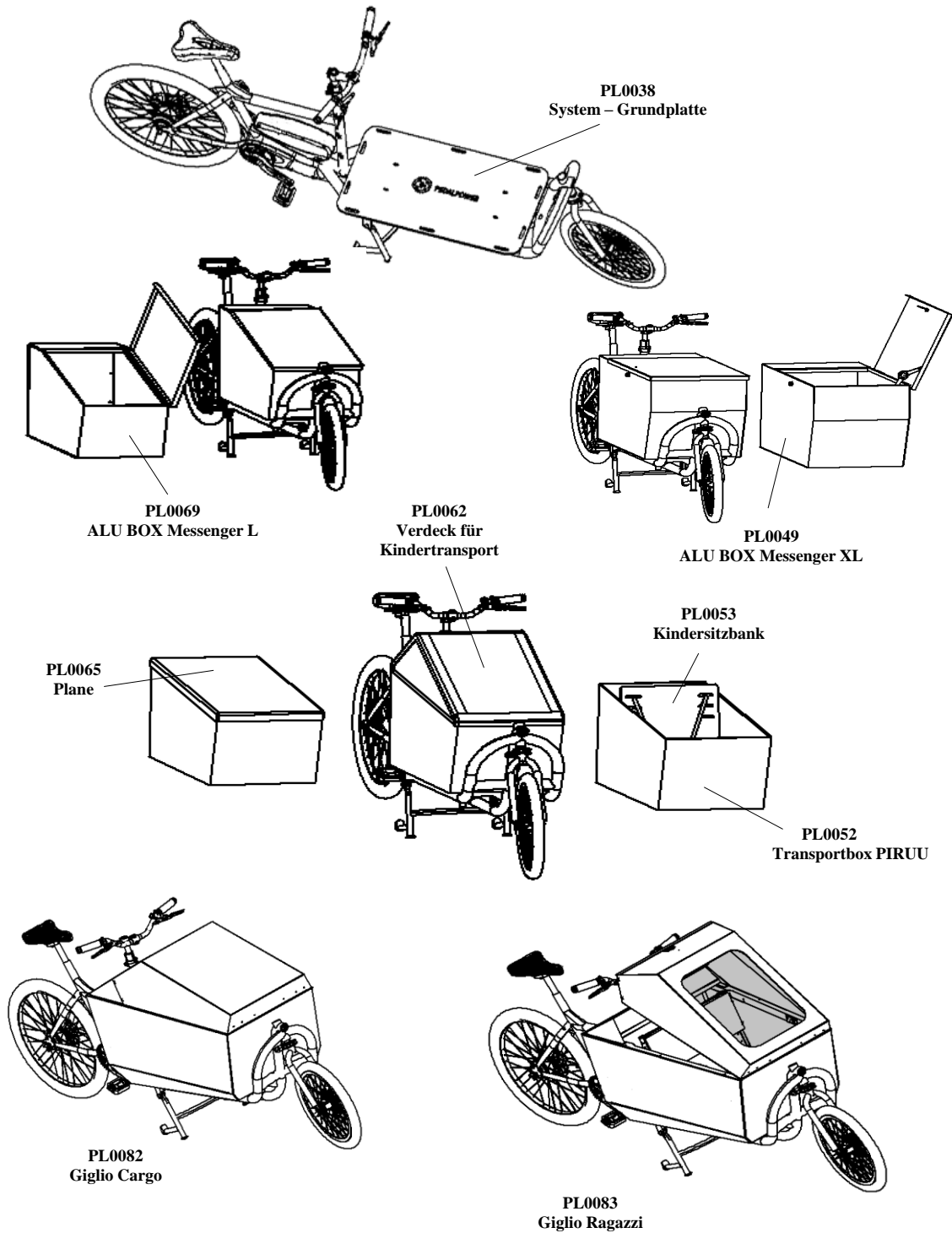

OPTIONEN FÜR LONG HARRY & eHARRY

Artikel Nummer	Preise in EUR ausschließlich Fracht und Verpackung	UHP
OP0001	Sonderfarbe Sollte Ihre Farbauswahl nicht mit der Grundfarbe unseres jeweiligen Modells übereinstimmen; wählen Sie Ihre Eigene. Bitte unter Angabe des RAL Farbtons.	ab: 250
PL0058	TRAVELVERSION Nabendynamo, Rücklicht Herrmans mit Standlicht hinten, Front-Scheinwerfer Herrmans H-Diver 20 Lux ON, Schutzbleche	198
PL0059	Gepäckträger Alu	76
PL0038	System-Grundplatte mit Einfräsungen zur Ladungssicherung 800x440 mm	120
PL0069	ALU BOX Messenger L Schräg mit Deckel, Schloß und Aufsteller, Alu Natur, L800 x B419 x H532 mm / 157 Liter	536
PL0049	ALU BOX Messenger XL mit Deckel, Schloß und Aufsteller, Alu Natur, L800xB500xH530 mm / 225 Liter	640
PL0051	ALU BOX Messenger Pulvern in Wunschfarbe	220
PL0081	Schuhkartondeckel abnehmbar mit 2 Schlössern mit seitlicher Ablage	110
PL0082	Giglio Cargo abschließbarer Alu Case, gepulvert	1674
PL0083	Giglio Ragazzi mit Kindersitz (klappbar), und Deckel mit Fenster, gepulvert	2191
PL0052	TRANSPORT Systembox PIRUU	386
PL0053	Kindersitzbank für zwei Kinder für Systembox PIRUU mit Sicherheitsgurten	208
PL0087	Kindersitzbank für vier Kinder mit Sicherheitsgurten	544
PL0062	Verdeck für Kindertransport	335
PL0066	Plane für Systembox PIRUU	162
PL0063	Maxi Cosi Adapter	123
PL0042	Werbeschild für Long Harry Rahmendreieck	76
PL0064	Kettenschutz Horn Catena für Brose	53
OP0108	BOOSTER Speichenschloss	37
PL0057	Schutzbleche	58

OPTIONEN NACHRÜSTSYSTEME FÜR LONG HARRY

Artikel Nummer	Preise in EUR ausschließlich Fracht und Verpackung	UHP
OP0113	Elektroantrieb 8FUN Voderradmotor BPM 250 W 36V mit 558 Wh Akku	2.055
OP0144	Elektroantrieb NEODRIVES Hinterradmotor 250 W 36V 417 Wh Gepäckträgerakku	2.572
OP0115	Elektroantrieb 8FUN Mittelmotor BDS01 250 W 36V mit 558 Wh Akku oder Gepäckträgerakku 558 Wh	2.184

ERSATZTEILE FÜR LONG HARRY

Artikel Nummer	Preise in EUR ausschließlich Fracht und Verpackung	UHP
PL0043	Lenkungsämpfer für LONG HARRY vor 2016	154
PL0054	Lenkstange für LONG HARRY vor 2016	193
PL0055	Lenkstangenlager vorn vor 2016	26
PL0056	Lenkstangenlagerung hinten komplett vor 2016	65

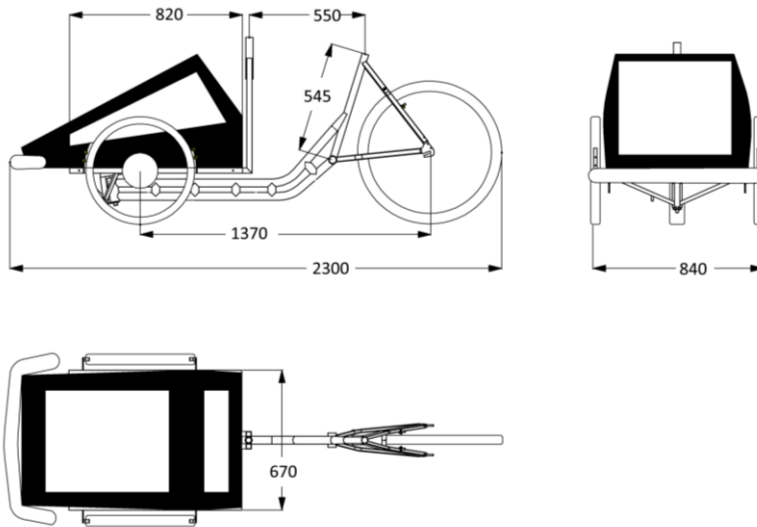

Kinder Transportrad "KTR"

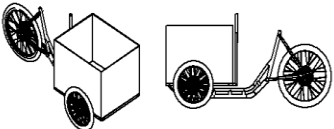
Artikel Nummer	Preise in EUR ausschließlich Fracht und Verpackung	UHP
PL0010	mit Kabine für zwei Kinder + Gepäckfach, Shimano 8-Gang Nabe, Scheibenbremsen mechanisch vorne, V – Brake hinten, Seitenläufer Lichtanlage laut StVZO, Lenkungsdämpfer, Schutzbleche, Gepäckträger.	2.908
PL0086	KTR Umbausatz zum Berliner Lastenrad 820x 670 cm 	514
F2	Preis für die Fracht und Verpackung montierter Lastenräder innerhalb Deutschlands:	209

Berliner Lastenrad

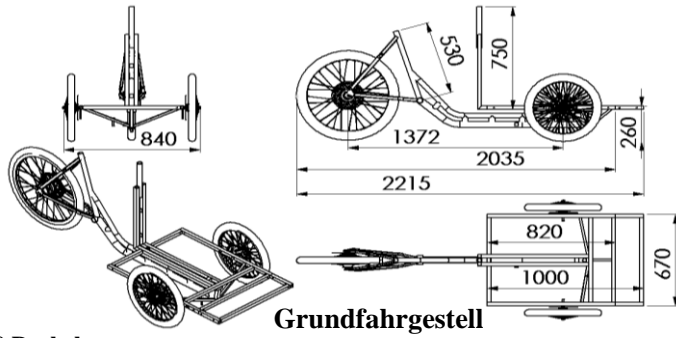

Grundfahrgestell

PL0060 Deckel für Kiste

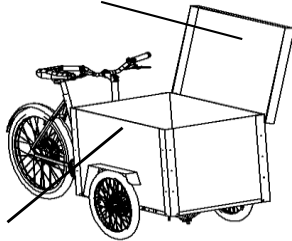

**PL0016
PL0029a
Kiste**

**PL0032
Deckel für Kiste
UPS**

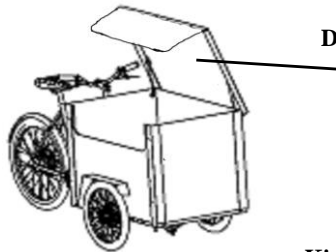

**PL0087
Kindersitzbank für 4
Kinder mit Gurten**

**PL0018
Kindersitzbank
mit 2 Gurten**

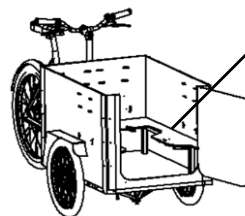
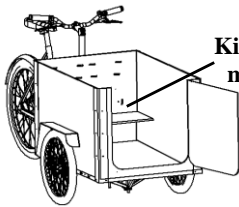

**PL0065
Dach**

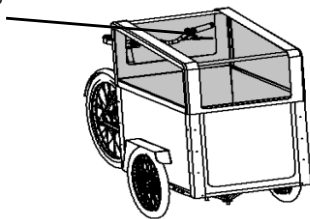

**PL0061
Rampe mit
Stütze**

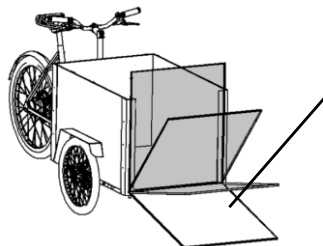

Berliner Lastenrad

Artikel Nummer	Preise in EUR ausschließlich Fracht und Verpackung	UHP
PL0015	BERLINER LASTENRAD 26“ Grundfahrgestell (L 820; B 670) Scheibenbremsen hydraulisch vorn, mechanisch hinten Shimano 8. Gang Nabe	2.401
Optionen gegen Aufpreis		
Sonderaufbauten		Auf Anfrage
PL0028	Sonderfarbe Grundfahrgestell	375
PL0027	Nabenschaltung ENVELOLO Heavy-Duty-Nabe	361
PL0022	Seitenläufer Lichtanlage laut StVZO	115
PL0026	LED Zusatzfrontlicht rechts	37
PL0023	3 Schutzbleche	63
PL0024	Gepäckträger	50
PL0016	Kiste (L 820; B 670; H 610)	385
PL0029a	Kiste (L 1000; B 670; H 610)	451
PL0017	Deckel für Kiste L 820 (Schuhkarton) ohne Schloß	244
PL0017a	Deckel für Kiste L 1000 (Schuhkarton) ohne Schloß	279
PL0060	Deckel für Kiste L 820 mit Scharnieren + Fangbändern	283
PL0060a	Deckel für Kiste L 1000 mit Scharnieren + Fangbändern	318
PL0030	Aufsteller 2 Stück	115
PL0025	Tür vorn	174
PL0061	Rampe mit Stütze	252
PL0032	Deckel für Kiste UPS	309
PL0018	Kindersitzbank mit 2 Gurten	286
PL0087	Kindersitzbank für 4 Kinder mit Gurten	421
PL0065	Dach nur zusammen mit Tür vorn PL 0025	335
PB005	Aufpreis Brose Mittelmotor	2.663
OP0108	BOOSTER Speichenschloss	37
F2	Preis für die Fracht und Verpackung montierter Lastenräder innerhalb Deutschlands:	209

Grizzly

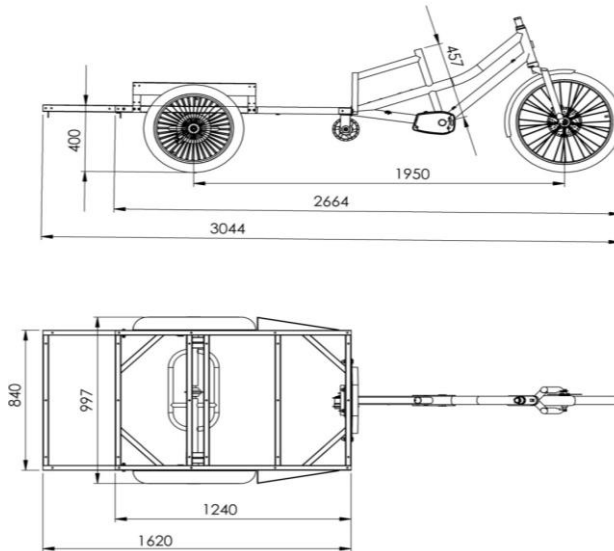

Artikel Nummer	Preise in EUR ausschließlich Fracht und Verpackung	UHP
GR002	GRIZZLY Basic Stahlrohrrahmen inkl. Plattform 1240X840 Fahrzeugplatte Siebdruck 9 mm Schaltung: ENVEOLO ENVEOLO Heavy-Duty-Nabe Hydraulische BENGAL Scheibenbremse vorn, hydraulische BENGAL Scheibenbremsen hinten mit Feststellbremse, Lichtanlage: vorne LED, hinten LED mit Standlicht. Zulässiges Gesamtgewicht je nach Modell und Ausstattung/Aufbau bis zu 300 kg inkl. Fahrer.	4.859
GR0021	Aufpreis für Plattformverlängerung auf 1600X840mm	323
PB006	Aufpreis Brose Mittelmotor mit 630 Wh Batterie	2.650
F8	Preis für die Fracht und Verpackung montierter Lastenräder innerhalb Deutschlands:	349

Grizzly Aufbauten

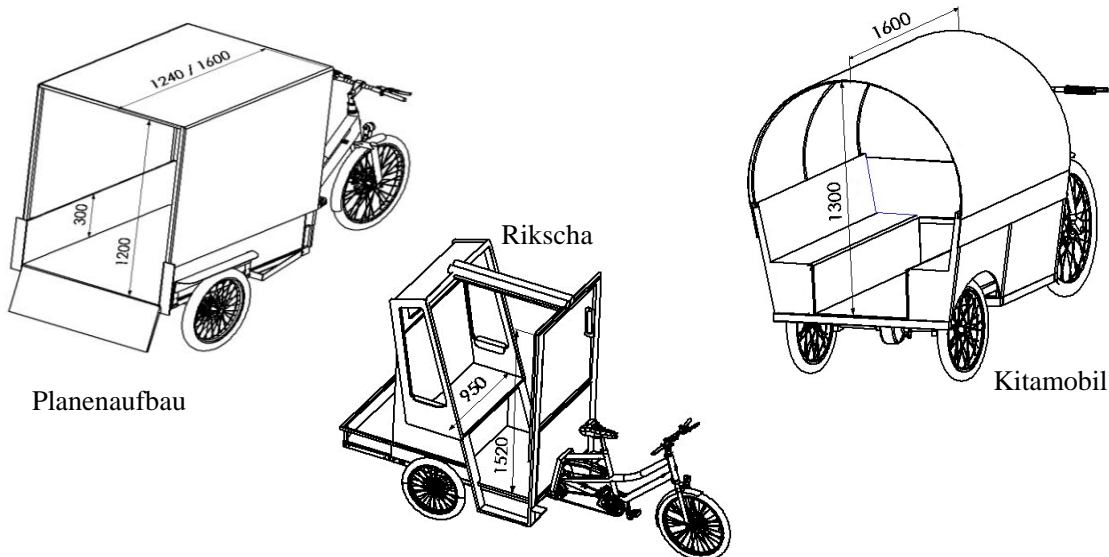

Artikel Nummer	Preise in EUR ausschließlich Fracht und Verpackung	UHP
PG0013	Rikscha Aufbau	4.071
PG0014	Pritschenaufbau bei L 120 x H 30 cm	892
PG0017	Pritschenaufbau bei L 160 x H 30 cm	1.021
PG0020	Geschlossene Box mit abnehmbaren Deckel und Tür	2.559
PG0015	Planenaufbau inkl. Spriegel u. Pritsche bei L 120 x H 30 cm	1.766
PG0018	Planenaufbau inkl. Spriegel u. Pritsche bei L 160 x H 30 cm	1.895
PG0016	Kitamobil für 8 Kinder mit: Stauraum, Tür, Plane und Gurten	3.477
Sonderaufbauten möglich		
PG0019	Kettenspanner	115
F8	Preis für die Fracht und Verpackung montierter Lastenräder innerhalb Deutschlands:	349

Anhänger NUK

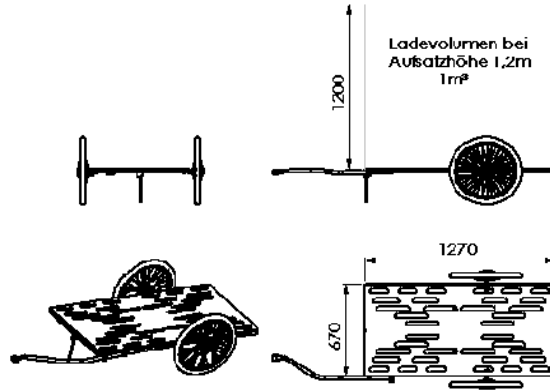

Artikel Nummer	Preise in EUR ausschließlich Fracht und Verpackung.	UHP
PA0008	Anhänger NUK mit Fahrzeugplatte 1270x670mm	869
F6	Preis für die Fracht und Verpackung montierter Lastenräder innerhalb Deutschlands:	95

Anhänger TRAILFIX

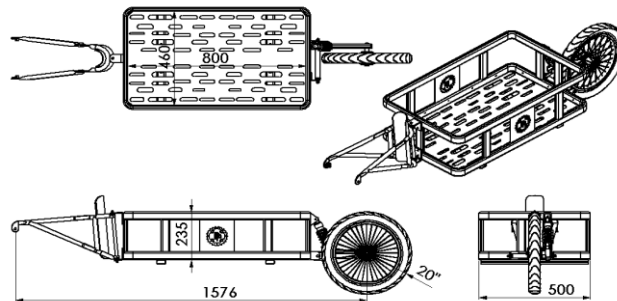

PA0001	Trailfix PEDALPOWER	548
PA0002	Alukiste für Trailfix	252
F6	Preis für die Fracht und Verpackung montierter Lastenräder innerhalb Deutschlands:	95

PEDALPOWER GmbH

Pfarrstr. 115
10317 Berlin
post@pedalpower.de
www.pedalpower.de

Tel.: 0049 (0) 30 55153270
Fax : 0049 (0) 30 55153272
Ust-IdNr.:DE813044214
Steuernr.: 32 / 517 / 61317

Bankverbindung: Konto: 2745310004
Berliner Volksbank BLZ: 100 900 00
BIC: BEVODEBB
IBAN: DE89 1009 0000 274531004

VERKAUFS- UND LIEFERUNGSBEDINGUNGEN 1.

1. ALLGEMEINES

Unsere Lieferungen und Leistungen erfolgen ausschließlich zu unseren Verkaufs- und Lieferungsbedingungen. Anderslautenden Bezugsvorschriften unserer Käufer wird schon jetzt widersprochen. Geschäftsbedingungen unserer Käufer verpflichten uns nur, wenn wir sie ausdrücklich und schriftlich verbindlich anerkannt haben. Soweit einzelne Bestimmungen unserer Verkaufs- und Lieferungsbedingungen ungültig sein sollten oder werden sollten, sind sie sinngemäß zu ersetzen. Die Gültigkeit der übrigen Bestimmungen wird hiervon nicht berührt.

2. VERPFLICHTUNG

Für alle Verkaufsvereinbarungen ist stets unsere schriftliche Auftragsbestätigung maßgebend. Alle Zusagen, mündliche, telefonische oder telegrafische Abreden, die von unseren Bedingungen abweichen, sind erst nach schriftlicher Bestätigung für uns rechtsverbindlich. Durch die Erteilung des Auftrages erkennt der Besteller unsere Verkaufsbedingungen an. Die Bedingungen haben Gültigkeit für die gesamte gegenwärtige und zukünftig Geschäftsverbindung zwischen uns, auch wenn ein Auftrag von uns nicht besonders bestätigt werden sollte.

3. ANGEBOT UND VERTRAGSABSCHLUSS

Unsere Angebote erfolgen freibleibend. Abbildungen, Zeichnungen, Maße und Gewichte, die in Preislisten, Katalogen und anderen Drucksachen enthalten sind, sind nur ungefähr und unverbindlich. Ein Auftrag gilt als angenommen, sofern er nicht durch uns innerhalb von zwei Wochen nach Eingang bei uns abgelehnt wird. Ausreichend ist die Absendung der Ablehnung innerhalb der Frist, wobei das Datum des Poststempels maßgebend ist.

4. LIEFERUNG UND VERSAND

Lieferfristen sind nur annähernd und unverbindlich. Eine Überschreitung berechtigt den Käufer nicht zum Rücktritt vom Vertrag, bevor er nicht nach Ablauf der Lieferfrist eine Nachfrist von mindestens 4 Wochen; bei Sondermodellen 12 Wochen, gesetzt hat. Schadenersatzansprüche des Käufers sind in jedem Falle ausgeschlossen. Ereignisse höherer Gewalt sowie Umstände, die wir nicht zu vertreten haben berechtigen uns, unter Ausschluß von Schadenersatzansprüchen des Käufers vom Vertrag zurückzutreten. Teillieferungen sind zulässig und gelten als selbständige Geschäfte. Der Versand erfolgt auf Rechnung und Gefahr des Käufers, ohne Versicherung, auch bei eventuell vereinbarter Freilieferung. Verpackung wird berechnet.

5. MÄNGELRÜGE UND GEWÄHRLEISTUNG

Erkennbare Mängel können nur innerhalb von 8 Tagen nach Erhalt der Ware durch eingeschriebenen Brief geltend gemacht werden. Versteckte Mängel müssen unverzüglich nach Entdeckung gerügt werden. Aber auch Mängelrügen wegen versteckter Mängel können wir nur anerkennen, wenn diese spätestens zwei Monate nach Warenversand bei uns eingehen. Bei nachgewiesener und durch uns anerkannter fehlerhafter Lieferung leisten wir gegen Rückgabe der fehlerhaften Stücke Ersatz. Ansprüche auf Wandlung oder Minderung sind ausgeschlossen, desgleichen Ansprüche auf Schadenersatz. Der Käufer ist nicht berechtigt, wegen etwaiger Beanstandungen Zahlungen zurückzuhalten oder aufzurechnen.

6. PREISE

Berechnet werden die am Tage der Lieferung gültigen Preise, dies gilt auch für Teillieferungen. Die bei der Auftragserteilung beliebte Bezeichnung "wie gehabt" wird in allen Fällen nur auf die Ausführung, nicht auf den Preis bezogen. Sämtliche Preise verstehen sich in EURO. Den Preisen wird die jeweils gültige Umsatzsteuer zugeschlagen und gesondert in der Rechnung ausgewiesen.

7. ZAHLUNGEN

Es gelten die auf der Rechnung ausgewiesenen Zahlungsbedingungen.

Abzug von Skonto bei Bankeinzug wird nicht gewährt. Zahlungen sind nur auf die von uns angegebenen Konten bzw. Stellen zu richten. Bei Zielüberschreitung sind wir berechtigt, Verzugszinsen zu berechnen. Als Verzugszinsen werden die Bankdebetsätze berechnet. Die Geltendmachung weiterer Verzugszinsen bleibt vorbehalten. Wird eine Rechnung bei Fälligkeit nicht bezahlt, oder ein gegebener

Scheck oder Wechsel nicht eingelöst, so werden etwaige noch laufende Schecks oder Wechsel und noch offen stehende Rechnungen sofort fällig. Die Hereinnahme von Wechseln und Schecks erfolgt ausschließlich zahlungshalber, solange ihre Einlösung nicht feststeht und unsere Wechsel- bzw. scheckmäßige Haftung fortbesteht. Der Käufer trägt die Diskontspesen und die sonstigen Wechsel- und Scheckkosten. Kommt der Käufer mit der Zahlung fälliger Rechnungsbeträge in Verzug bzw. gehen Schecks oder Wechsel zu Protest, so werden unsere sämtlichen Forderungen, auch wenn sie noch betagt sind, sofort zur Zahlung fällig.

Gegenüber unseren Ansprüchen ist Aufrechnung nur mit fälligen Zahlungsansprüchen zulässig, die der Höhe nach feststehen und dem Grunde nach nicht bestritten sind. Das gleiche gilt für die Widerklage.]

PEDALPOWER GmbH

**Pfarrstr. 115
10317 Berlin
post@pedalpower.de
www.pedalpower.de**

**Tel.: 0049 (0) 30 55153270
Fax : 0049 (0) 30 55153272
Ust-IdNr.:DE813044214
Steuernr.: 32 / 517 / 61317**

**Bankverbindung: Konto: 5711647009
Berliner Volksbank BLZ: 100 900 00
BIC: BEVODEBB
IBAN: DE89 1009 0000 5711647009**

VERKAUFS- UND LIEFERUNGSBEDINGUNGEN 2

8. SICHERUNGSRECHTE

Erfüllt der Käufer seine Zahlungsverpflichtung nicht rechtzeitig, sind wir berechtigt, bestellte Ware solange zurückzubehalten, bis die fälligen Forderungen bezahlt sind. Schadenersatzansprüche des Käufers sind insoweit ausgeschlossen. Die von uns gelieferte Ware bleibt bis zur vollständigen Bezahlung des Kaufpreises einschließlich aller Nebenforderungen unser Eigentum, und zwar erstreckt sich der Eigentumsvorbehalt auf alle unsere Lieferungen, solange überhaupt noch eine Forderung unsererseits besteht. Die Bearbeitung oder Verarbeitung von uns gelieferter, noch in unserem Eigentum stehender Ware, erfolgt stets in unserem Auftrag, ohne daß für uns Verbindlichkeiten hieraus erwachsen. Wird die von uns gelieferte Ware mit anderen Gegenständen vermischt oder verbunden, so tritt der Käufer schon jetzt seine Eigentums- bzw. Miteigentumsrechte an dem vermischten Bestand oder neuen Gegenstand ab und verwahrt diesen mit kaufmännischer Sorgfalt für uns. Veräußert der Käufer die von uns gelieferte Ware – gleich in welchem Zustand - so tritt er hiermit schon jetzt, bis zur völligen Tilgung aller unserer Forderungen (einschließlich Nebenforderungen) aus Warenlieferungen, die ihm aus der Veräußerung entstandenen Forderungen gegen seine Abnehmer mit allen Nebenrechten an uns ab. Auf unser Verlangen ist der Käufer verpflichtet, die Abtretung den Unterbestellern bekannt zugeben und uns die zur Geltendmachung unserer Rechte gegen die Unterbesteller erforderlichen Auskünfte zu geben und Unterlagen auszuhändigen. Übersteigt der Wert der uns gegebenen Sicherungen unsere Lieferungsforderung insgesamt um mehr als 25, so sind wir auf Verlangen des Käufers insoweit zur Rückübertragung verpflichtet. Der Käufer ist nicht berechtigt, die in unserem Eigentum stehende Ware zu verpfänden oder an Dritte zur Sicherung zu übereignen. Wird die Vorbehaltsware von Dritten gepfändet, so ist der Käufer verpflichtet, uns unverzüglich Mitteilung zu machen. Werden die unter Eigentumsvorbehalt stehenden Waren gegen Feuer und Diebstahl versichert, tritt der Käufer seine etwaigen Ansprüche gegen die Versicherungen aus einem Schadensfalle bereits jetzt in Höhe des Wertes der Vorbehaltsware an uns ab.

9. SCHUTZBESTIMMUNGEN

Sämtliche Typen, Modelle usw. sind unser geistiges Eigentum. Es ist dem Käufer oder Empfänger nicht gestattet, diese nachzubauen, sich irgendwelche Schutzrechte zu sichern oder sonst in irgendeiner Form auszubeuten. Auch ist es dem Käufer nicht gestattet die Ware unter einem anderem Namen zu veräußern ohne unsere Einwilligung. Für unsere nach eigenen Konstruktionen und auf Grund unserer Erfahrungen hergestellten Fabrikate lehnen wir im voraus jede Haftung für irgendwelche Schäden, Patentansprüche usw. auch Dritten gegenüber ab. Die in unseren Druckschriften, Prospekten, usw. angegebenen Maße, techn. Einzelheiten etc. sind unverbindlich. Bei Abweichungen können keine Schadenersatzansprüche gegen uns erhoben werden.

10. RÜCKTRITTSRECHT

Fälle höherer Gewalt wie Krieg, Naturkatastrophen, Betriebsstörungen, Streik und Aussperrungen, Ausfuhrverbote, usw., welche den Bezug von Rohstoffen, Fabrikation, oder den Versand behindern, geben uns das Recht, den Liefertermin entsprechend zu verlängern oder ganz vom Verträge zurückzutreten, ohne daß für den Käufer irgendwelche Schadenersatzansprüche hieraus erwachsen. Nachteilige Kreditansprüche, Zahlungsverzug oder während der Vertragsdauer eintretende, nachteilige Änderungen in den Verhältnissen des Käufers berechtigen uns, von den Lieferungsverpflichtungen zurückzutreten, oder nach unserer Wahl gegen Vorkasse bzw. unter Nachnahme des Rechnungsbetrages zu liefern. Dem Käufer erwächst daraus nicht das Recht, Ansprüche irgendwelcher Art gegen uns zu erheben. Das Recht, von den Lieferungsverpflichtungen zurückzutreten, steht uns auch dann zu, wenn der Käufer seinen Verpflichtungen aus früheren Verträgen nicht nachgekommen ist. Auch daraus erwächst dem Käufer kein Recht auf Ansprüche irgendwelcher Art.

11. ERFÜLLUNGORT

Erfüllungsort der Lieferung und Zahlung ist Berlin. Für alle sich aus mit uns geschlossenen Verträgen ergebenden Rechtsstreitigkeiten sind die Berliner Gerichte zuständig, und zwar auch für Scheck- oder Wechselprozesse. Für den Fall des Vertragsschlusses mit einem Nicht- oder Minderkaufmann wird ausdrücklich entsprechend § 38 Abs. 3 Ziff. 2b ZPO vereinbart, daß für ein eventuelles Mahnverfahren das Amtsgericht Berlin zuständig ist.

12. MASSGEBLICHES RECHT

Es findet ausschließlich deutsches materielles und prozessuales Recht Anwendung.

Stand 2023



PEDALPOWER – BERLIN

Händlerverzeichnis

BERLIN

PEDALPOWER GmbH (Tandems + Cargobikes) /
hier: alle Modelle zum Probefahren in diversen Ausstattungen
Pfarrstr. 115
10317 Berlin
Tel.: +49(0)30 55153270
bitte telefonische Terminvereinbarung!
post@pedalpower.de

HESSEN

MAINVELO (Tandems + Cargobikes)
Info: große Auswahl an Pedalpower Tandems im Geschäft
Alt Harheim 27
60437 Frankfurt am Main
Tel.: +49(0)6101-48958
bitte telefonische Terminvereinbarung!
info@mainvelo.de

BADEN WÜRTTEMBERG

ElektroRad Mott
hier ausschließlich Tandem Modell „Deep Detachable“
unter Bezeichnung „Tauben-Tandem“
Rathausstraße 3-7
D-97922 Lauda-Königshofen
Tel: +49 (0)9343 – 627057-11
info@elektroRad-mott.de

FRANKREICH

Amsterdam Air (Tandems + Cargobikes)
Zone d'activité de la Bretonnière
11 rue René Descartes
85600 Boufféré
serviceclient@amsterdamair.fr
Phone: (+33) (0)285756033

BELGIEN

HET FIETSLAB ("ABIKES") (Tandems + Cargobikes)
Paternostastraat 16
3010 Leuven
info@fietslab.be
Phone: +32 016 35 35 32

BAYERN

TRAUMVELO Spezialräder (Tandems + Cargobikes)
Info: große Auswahl an Pedalpower Tandems im Geschäft
Schwillacher Str. 2 a
85570 Ottenhofen
Tel.: +49(0)8121-61629
bitte telefonische Terminvereinbarung!
andreas@traumvelo.de

NRW

PEDALWIRBEL (Tandems + Cargobikes)
Info: große Auswahl an Pedalpower Tandems im Geschäft
Querenburger Str. 25
58455 Witten
Tel.: +49(0)2302 / 9113113
bitte telefonische Terminvereinbarung!
info@pedalwirbel.de

BADEN WÜRTTEMBERG

RADSPORT RADIAL GMBH
Inselgasse 13
DE-78462 Konstanz
Telefon: 07531 - 22532
Email: info@radial.de

NIEDERLANDE

Sector2 Bikes & Tandems (Tandems)
große Auswahl an Pedalpower Tandems im Geschäft
Rijksstraatweg 40
3921 AJ Elst (Utr.)
info@sector2bikes.nl
Phone: +31 0 318 503802

ENGLAND

London Green Cycles (Tandems + Cargobikes)
Chester Court, Albany St
London NW1 4BU
lgc@londongreencycles.co.uk
Phone: +44 20 7935 6934



Pedalpower GmbH
Pfarrstr. 115
10317 Berlin Deutschland
Tel. +49 (0) 30 551 532 70
Fax +49 (0) 30 551 532 72
www.pedalpower.de
post@pedalpower.de